

数字式伺服比例换向阀

直动式，带集成式放大器，LVDT传感器和零遮盖阀芯

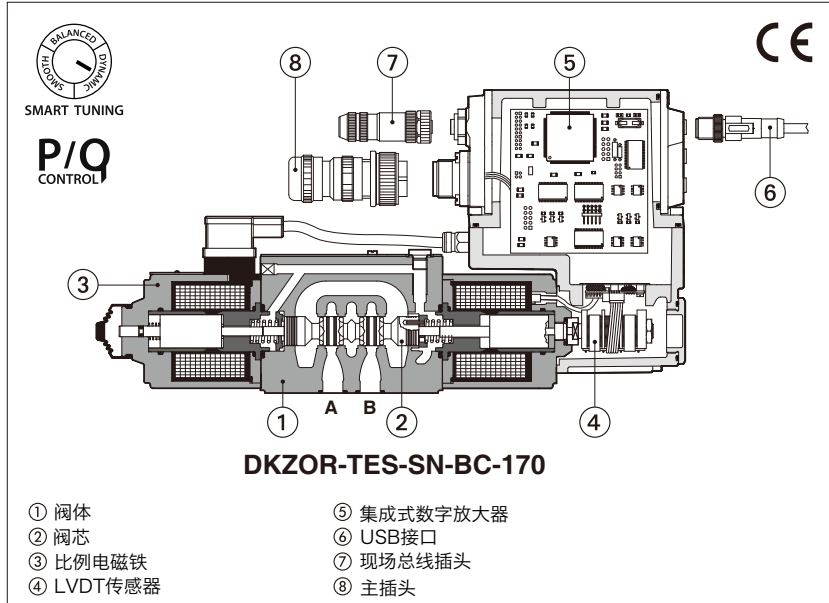

DHZO-TEB, DHZO-TES DKZOR-TEB, DKZOR-TES

数字式伺服比例换向阀，直动式，带LVDT位置传感器和零遮盖阀芯，用于位置闭环控制。双电磁铁结构可获得更大的流量，带中位安全位。

TEB 基本型，模拟参考信号或 **IO-Link** 接口，用于设置阀参数，参考信号和实时故障诊断功能。

TES 全功能型，除基本型放大器功能外还可选 **P/Q** 复合控制和总线接口，用于设置阀参数，参考信号和进行实时诊断功能。

对于 **TEB** 和 **TES**，**USB** 端口始终存在，用于通过 **Atos PC** 软件对阀进行设置。

数字式TEZ型（见技术样本FS620）内置集成式放大器和轴卡，同时TEB-SN-NP和TES型可与Z-BM-KZ分体式轴卡组合使用（见技术样本GS340）。

DHZO: 规格: **06** 通径 - ISO 4401 最大流量: **80 l/min** 最大压力: **350 bar**
DKZOR: 规格: **10** 通径 - ISO 4401 最大流量: **180 l/min** 最大压力: **315 bar**

1 型号

DHZO	-	TES	-	SN	-	NP	-	0	70	-	L	5	/	*	/	*
伺服比例换向阀，直动式 DHZO = 06通径 DKZOR = 10通径														密封材料，见第13节： - = NBR PE = FKM BT = NBR 低温		
TEB = 基本型集成式数字放大器 TES = 全功能型集成式数字放大器														液压选项(1): B = 电磁铁带集成式数字放大器和LVDT传感器在A口侧 Y = 外泄		
P/Q 复合控制 ，见第7节： SN = 无 仅对TES： SP = 压力控制（1个压力传感器） SF = 力控制（2个压力传感器） SL = 力控制（1个负载传感器）														电子放大器选项(1) ，不适用于TEB-SN-IL： C = 电流反馈信号用于压力传感器4-20mA（仅对TES-SP,SF,SL） F = 故障信号 I = 电流参考输入信号和监测信号4-20mA Q = 使能信号 Z = 双电源供电（仅对TES），带使能，故障和监测信号 - 12芯插头		
IO-Link接口 ，仅对TEB，见第5节： NP = 无 IL = IO-Link														安全选项 TÜV 认证 - 仅对TES(1): U = 安全型双电源供电 K = 安全型开关信号 见第9节		
现场总线接口 ，仅对TES，见第6节： NP = 无 EW = POWERLINK BC = CANopen EI = EtherNet/IP BP = PROFIBUS DP EP = PROFINET RT/IRT EH = EtherCAT																
阀规格符合ISO 4401标准: 0 = 06 1 = 10														阀芯规格: 3 (L) 5 (L,D) DHZO = 17 28 DKZOR = 45 75 在 $\Delta p = 10\text{bar}$ 时P-T的额定流量 (l/min)		

机能:

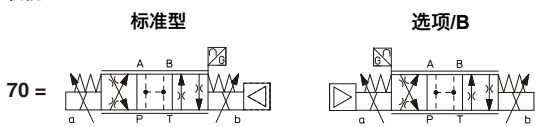

阀芯类型-调节特性:

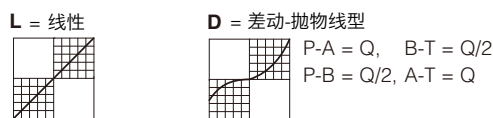

(1) 可使用的组合选项，见第17节

2 一般说明

Atos数字式比例阀获得CE认证标志，符合应用规范标准（如抗磁性/抗干扰EMC指令）。
安装、布线和启动程序必须按照技术样本FS900和E-SW-*编程软件中包含的用户手册中所示的一般规定执行。

3 阀参数设置和编程工具

阀的功能参数和配置，易于通过Atos E-SW编程软件进行设置和优化，E-SW软件可通过USB接口连接到数字放大器上。
对于现场总线型，当放大器通过总线接口连接到机器中央单元时，软件通过连接USB接口对阀进行参数设置。

根据放大器的选项，软件有以下不同版本(见样本GS500)：

E-SW-BASIC 支持：NP (USB) IL (IO-Link) PS (Serial) IR (Infrared)

E-SW-FIELDBUS 支持：BC (CANopen) BP (PROFIBUS DP) EH (EtherCAT)
EW (POWERLINK) EI (EtherNet/IP) EP (PROFINET)

E-SW-*/PQ 支持：带SP,SF,SL复合控制的阀（如E-SW-BASIC/PQ）



警告：放大器的USB接口不是隔离的！对于E-C-SB-USB/M12电缆，强烈建议使用隔离适配器对PC进行保护



警告：有关蓝牙适配器已获得批准的国家/地区列表，请参阅技术样本GS500

USB或蓝牙连接

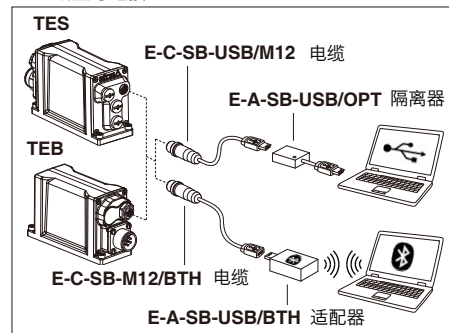

4 智能调节

智能调节允许调整阀动态响应，以匹配不同的性能要求。
阀可提供3种用于阀芯控制的出厂设置：

- **动态设置** 快速响应时间和高灵敏度以获得最佳动态性能。默认出厂设置用于换向阀
- **平衡设置** 平均响应时间和灵敏度适用于大多数应用场合
- **平滑设置** 响应时间和灵敏度减弱，以在苛刻应用场合或受电子干扰环境中改善控制稳定性

智能调节设置可以通过软件或现场总线从动态（默认）切换到平衡或平滑；如果需要，性能可以进一步定制，直接调整每个单独的控制参数。详情请参阅E-MAN-RI-*和快速入门相关手册，参见第26节。
响应时间和博德图见第14节。

5 IO-LINK - 仅对TEB型，见技术样本GS520

IO-Link 允许阀和机器中央单元之间进行低成本数字通信。该阀通过低成本非屏蔽电缆直接连接到IO-Link主机的端口（点对点连接），用于数字参考信号、诊断和设置功能。IO-Link主机作为一个枢纽，通过现场总线与机器中央单元交换此信息。

6 现场总线 - 仅对TES型，见技术样本GS510

现场总线接口允许比例阀与机器控制单元直接通讯，用于数字参考信号、诊断信号进行控制和设置功能参数。这些可通过现场总线或主插头上提供的模拟信号对阀进行操作。

7 P/Q复合控制 - 仅对TES型阀，见技术样本FS500

S*选项在比例换向阀流量调节基础功能上，增加了压力闭环控制（SP）或力闭环控制（SF或SL）。根据液压系统的实际状况，通过专用的计算程序对压力（力）复合控制进行转换。

所需压力传感器和电子放大器连接专用插头也可提供（选项SP需一个压力传感器，选项SF需2个压力传感器，选项SL需1个负载传感器）。压力复合控制（SP）仅适用于特定安装条件。

主配12芯插头和Z选项相同，但加上两个模拟信号接线专门用于压力（力）控制。

8 轴控制器 - 见技术样本FS620

TEZ型数字式伺服比例阀集成电子放大器和轴控制器，可与配备模拟型、编码式或SSI数字式位置传感器的执行器配合实现位置闭环控制。S*选项在位置控制基础上增加了P/Q复合控制。

Atos也可提供成套伺服执行器，它包括伺服油缸，数字式伺服比例阀和轴控制器，整套装备并测试。更多详细信息请咨询Atos技术部门。

9 安全选项 - 仅对TES型阀

Atos比例换向阀系列，提供功能安全选项/U和/K，旨在实现安全功能，降低系统过程控制中的风险。

通过TUV认证，符合IEC 61508至SIL 3和ISO 13849至4类，PL e的要求

安全型双电源，选项/U：放大器有单独的电源用于逻辑级和电磁铁。通过切断电磁铁的电源达到安全状态，同时电子设备保持激活状态以实现监控功能和现场总线通信，参见技术样本FY100

安全功能通过开/关信号实现，选项/K：在禁用命令下，放大器检查阀芯位置，只有当阀处于安全状态时，它才提供开/关确认信号，参见技术样本FY200



10 主要特征

安装位置	任意位置
安装面粗糙度符合ISO 4401标准	可接受的粗糙度指标: Ra≤0.8, 推荐Ra 0.4 - 平面度 0.01/100
MTTFd值符合EN ISO 13849标准	150年, 详细信息见技术样本 P007
环境温度范围	标准型 = -20°C ~ +60°C / PE选项 = -20°C ~ +60°C / BT选项 = -40°C ~ +60°C
存储温度范围	标准型 = -20°C ~ +70°C / PE选项 = -20°C ~ +70°C / BT选项 = -40°C ~ +70°C
表面防护	镀锌层黑色钝化, 电镀处理 (放大器壳体)
耐腐蚀性	盐雾试验(EN ISO 9227标准) >200h
抗振性	见技术样本 G004
遵守细则	CE认证, 符合EMC指令2014/30/EU (抗干扰: EN 61000-6-2; 抗磁性: EN 61000-6-3) RoHs指令2011/65/EU, 最新版2015/863/EU REACH规则(EC)n° 1907/2006

11 液压特性 - 基于油温50°C, ISO VG46 矿物油

阀型号	DHZO			DKZOR		
	P, A, B □ = 350; T = 210 (/Y外泄为250) Y = 10			P, A, B □ = 315; T = 210 (/Y外泄为250) Y = 10		
压力极限 [bar]	L3	L5	D5	L3	L5	D5
阀芯类型						
额定流量 (1) Δp P-T [l/min]						
Δp= 10 bar	18	28	28 (4)	45	75	75 (4)
Δp= 30 bar	30	50	50 (4)	80	130	130 (4)
Δp= 70 bar	45	75	75 (4)	120	170	170 (4)
最大允许流量 (2)	50	80	80 (4)	130	180	180 (4)
泄漏量 [cm³/min]	<500 (p = 100 bar); <1500 (p = 350 bar)			<800 (p = 100 bar); <2500 (p = 315 bar)		
响应时间 (3) [ms]	≤15			≤20		
滞环	≤ 0.2 [最大调节量的%]					
重复精度	± 0.1 [最大调节量的%]					
温漂	在ΔT = 40°C时, 零点漂移 < 1%					

(1) 对于不同的Δp, 最大流量按照14.2节的图表

(2) 详见14.3节图示

(3) 0-100%阶跃信号

(4) 对于D5阀芯, 流量值为每个控制边Δp/2处的单通道P-A (A-T) 。P-B(B-T)的流量为P-A(A-T)的50%

12 电气特性

电源	额定: +24VDC 整流和滤波: V _{RMS} = 20 ~ 32 V _{MAX} (最大峰值脉冲10 %V _{PP})				
最大功耗	50 W				
电磁铁最大电流	DHZO = 2.6 A		DKZOR = 3 A		
20°C时线圈电阻R	DHZO = 3 ~ 3.3 Ω		DKZOR = 3.8 ~ 4.1 Ω		
模拟输入信号	电压: 范围±10VDC (24 V _{MAX} 极限值) 输入阻抗: Ri > 50kΩ 电流: 范围±20mA 输入阻抗: Ri=500Ω				
监测输出信号	输出范围: 电压 ±10Vdc @max 5mA 电流 ±20mA @max 500Ω 负载电阻				
使能输入信号	范围: 0~5Vdc (关闭状态), 9~24Vdc (开启状态), 5~9Vdc (不接收); 输入阻抗: Ri > 10kΩ				
故障输出信号	输出范围: 0~24Vdc (开启状态 >[电源 - 2V]; 关闭状态 <1V) @ max 50 mA 不允许外部负电压 (例如感应负载)				
压力/力传感器电源 (仅对SP,SF,SL)	+24VDC @ max 100 mA (E-ATR-8 见技术样本GS465)				
报警	电磁铁未连接/短路, 带电流参考信号时电缆断开, 温度过高/过低, 阀芯传感器故障, 报警历史存储功能				
绝缘等级	H级 (180°C) 电磁线圈表面发热必须遵守欧洲标准 ISO 13732-1和EN982规范				
保护等级符合DIN EN60529标准	IP66/IP67 带匹配插头				
负载因子	连续工作 (ED=100%)				
隔热处理	电子器件PCB板带隔热涂层				
附加特征	电磁铁电流带短路保护; 3个led灯用于诊断功能 (仅对TES) ; 阀芯位置控制(SN)或压力/力控制(SP,SF,SL)通过电磁铁快速切换采用P.I.D电流控制; 电源带反极性保护				
通讯接口	USB	IO-Link 接口和系统 规范 1.1.3	CANopen	PROFIBUS DP	EtherCAT POWERLINK EtherNet/IP PROFINET IO RT/IRT
	Atos ASCII 编码		EN50325-4 + DS408	EN50170-2/IEC61158	IEC 61158
通讯物理层	非隔离 USB 2.0+ USB OTG	SDCI B类端口	光学隔离 CAN ISO11898	光学隔离 RS485	快速以太网, 隔离 100 Base TX
建议接线电缆	LiYCY屏蔽电缆, 见第 23 节				

注释: 从电子放大器通24Vdc电源启动到阀开始工作要求最长时间为800ms(取决于通讯类型)。在这段时间内, 到阀线圈的电流为0。

13 密封和油液 - 关于表中未列出的油液, 请咨询我们技术部

密封, 推荐油液温度	NBR密封 (标准型) = -20°C~+60°C, 带HFC油液 = -20°C~+50°C FKM密封 (/PE选项) = -20°C~+80°C NBR低温密封 (/BT选项) = -40°C~+60°C, 带HFC油液 = -20°C~+50°C		
推荐粘度	20~100mm ² /s-最大允许范围15~380mm ² /s		
油液最高清洁度	正常工作 更长寿命	ISO4406标准, 18/16/13 NAS1638 7级 ISO4406标准, 16/14/11 NAS1638 5级	也可参见www.atos.com网站上的 过滤器部分或KTF样本
油液种类	适合密封类型	种类	参考标准
矿物油	NBR, FKM, NBR 低温	HL, HLP, HLPD, HVL, HVLDP	DIN 51524
不含水抗燃油液	FKM	HFDU, HFDR	ISO 12922
含水抗燃油液	NBR, NBR 低温	HFC	

14 曲线 - 基于油温50°C, ISO VG46矿物油

14.1 调节曲线 (P-T 间 $\Delta p=30\text{bar}$ 时的测量值)

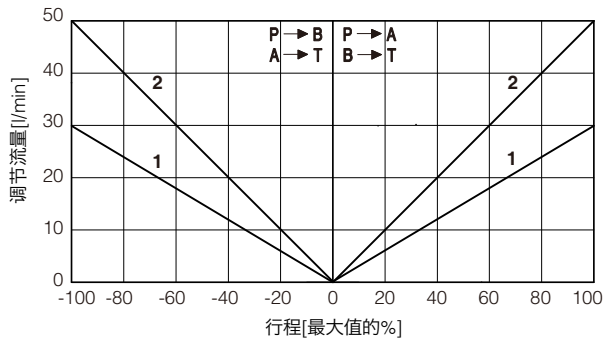

DHZO
1 = L3 2 = L5

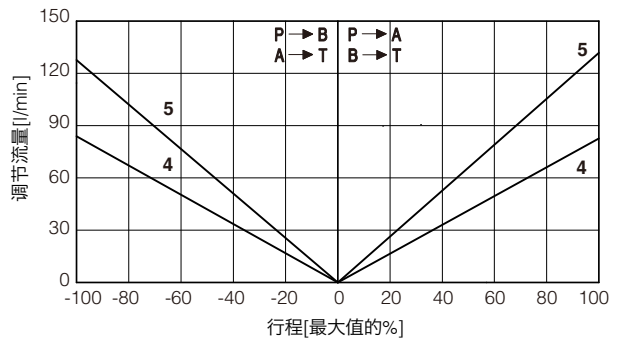

DKZOR
4 = L3 5 = L5

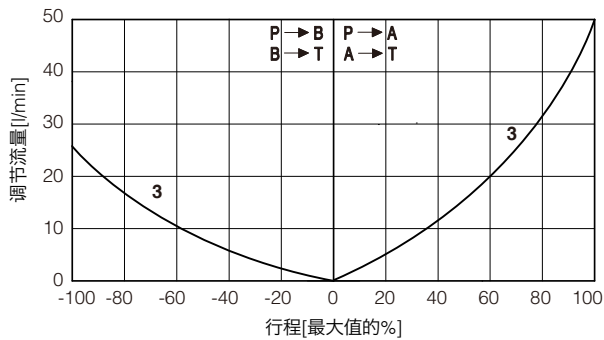

DHZO
3 = D5

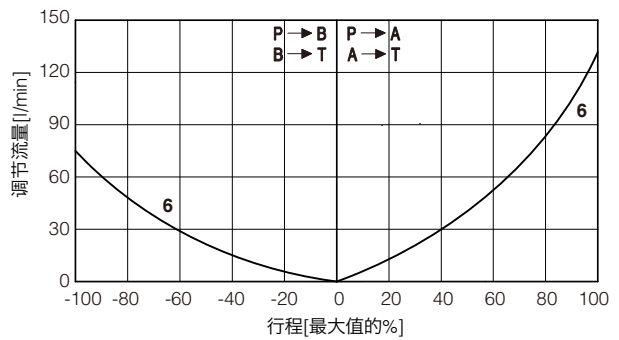

DKZOR
6 = D5

注释:

机能70(标准型和选项 /B)的液压机能和参考信号

参考信号 $\left. \begin{matrix} 0 \sim +10 \text{ V} \\ 12 \sim 20 \text{ mA} \end{matrix} \right\} P \rightarrow A / B \rightarrow T$

参考信号 $\left. \begin{matrix} 0 \sim -10 \text{ V} \\ 12 \sim 4 \text{ mA} \end{matrix} \right\} P \rightarrow B / A \rightarrow T$

14.2 流量/压差曲线

在100%行程下

DHZO

1 = 阀芯 L3,
2 = 阀芯 L5, D5

DKZOR

3 = 阀芯 L3
4 = 阀芯 L5, D5

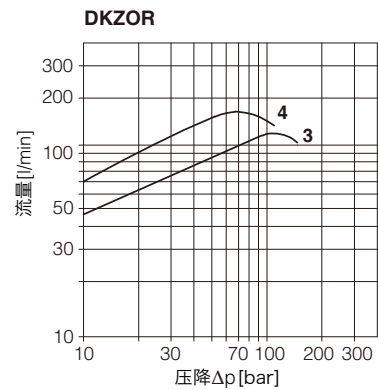
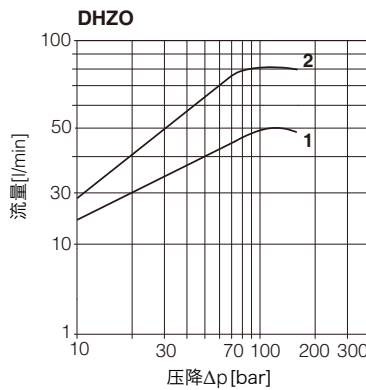

14.3 工作极限

DHZO

- 1 = 阀芯 L3
- 2 = 阀芯 L5, D5

DKZOR

- 3 = 阀芯 L3
- 4 = 阀芯 L5, D5

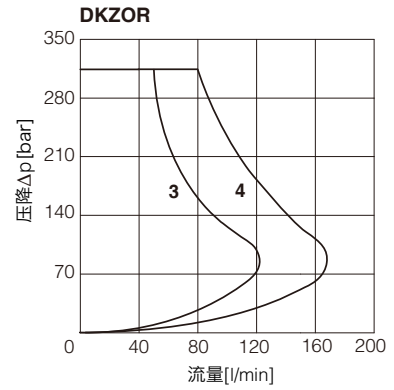
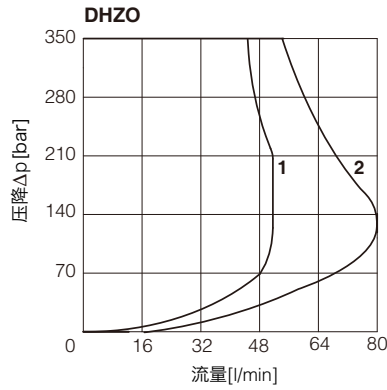

14.4 响应时间

下图中的响应时间是在输入不同的阶跃参考信号下测得，是多次测量的平均值。

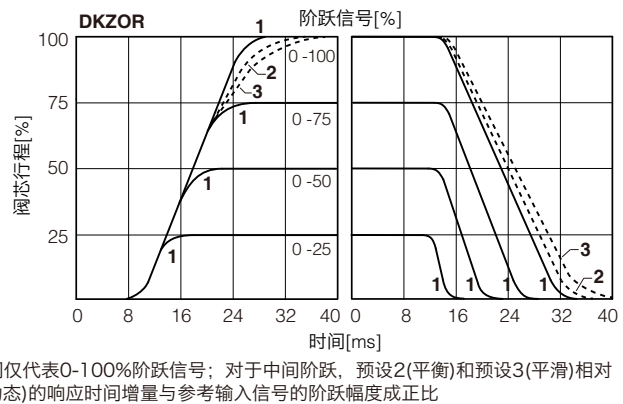
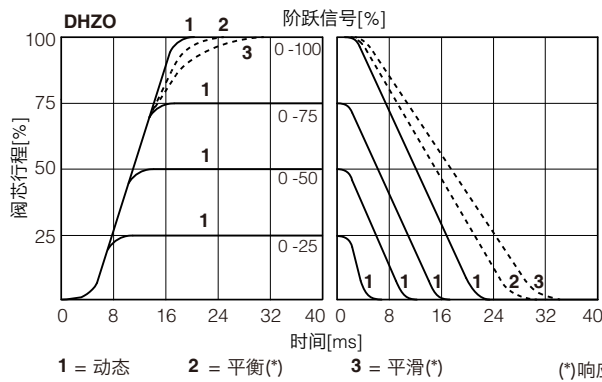

14.5 DHZO 博德图

在额定液压工况下测得

± 5% 额定行程：

- 1 = 动态
- 2 = 平衡
- 3 = 平滑

± 100% 额定行程：

- 4 = 动态
- 5 = 平衡
- 6 = 平滑

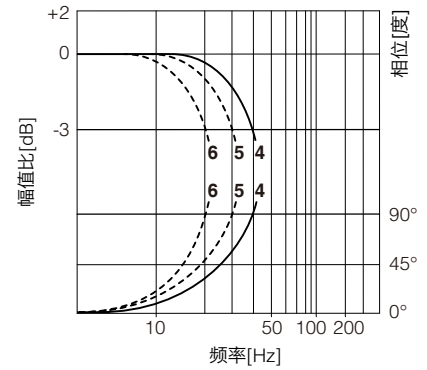
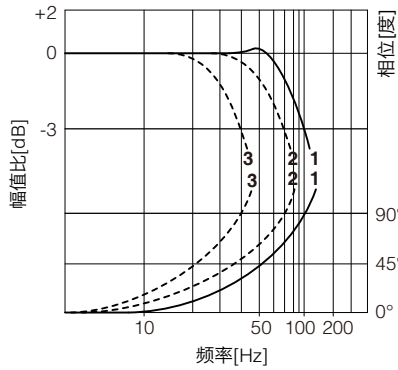

14.6 DKZOR 博德图

在额定液压工况下测得

± 5% 额定行程：

- 1 = 动态
- 2 = 平衡
- 3 = 平滑

± 100% 额定行程：

- 4 = 动态
- 5 = 平衡
- 6 = 平滑

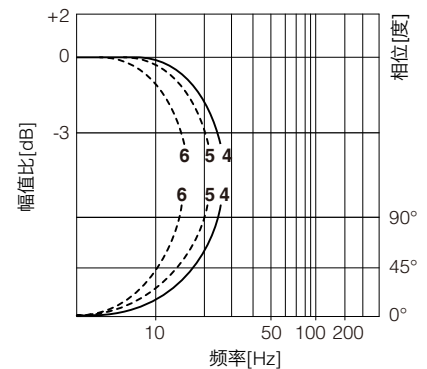
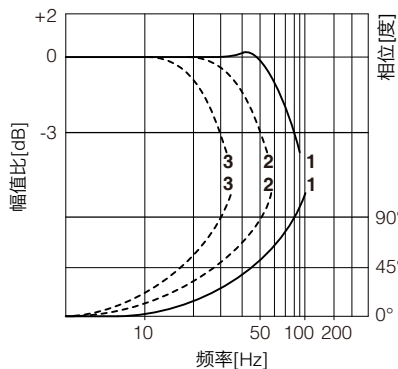

15 液压选项

- B** = 电磁铁, 集成式数字放大器 and 位置传感器在阀A口一侧。关于液压机能和参考信号, 见14.1节
Y = 当T口压力超过210bar时, 必须选用选项/Y。

16 电子放大器选项 - 不适用于TEB-SN-IL

- F** = 此选项允许监测放大器的最终故障状态, 例如电磁铁短路/未接, 选项 /I 时参考信号电缆断裂, 阀芯位置传感器损坏等 - 见 19.9节信号说明。
- I** = 输入信号和监测信号为4~20mA电流信号, 代替标准的±10Vdc。
输入信号还可通过软件选择电压或电流形式, 最大范围分别为±10V或±20mA。
一般在机器电控单元和阀的距离较远时, 或在电气信号可能受到电子干扰时采用/I选项。在输入电流信号电缆断裂情况下, 阀会停止工作。
- Q** = 此选项允许在不切断到电子放大器电源的情况下, 停止阀工作。在禁用命令下, 电磁铁电流归零, 阀芯移动到静止位。
建议在机器循环工作期间必须频繁禁止阀所有工作情况下使用选项 /Q - 见19.7节信号描述。
- Z** = 放大器配用12芯主插头, 除具有上述特性外, 另外还有:
故障输出信号 - 见上述选项/F
使能输入信号 - 见上述选项/Q
重复使能输出信号 - 仅对TEB-SN-NP (见19.8节)
放大器逻辑级和通讯级电源 - 仅对TES (见19.2节)
- C** = 选项/C时压力(力)传感器输出为4~20mA 电流信号, 而不是标准的±10Vdc。
输入信号可通过软件选择电流和电压形式, 最大范围是±10Vdc或±20mA。

17 可能组合选项

标准型, 对TEB-SN-NP和TES-SN:

/BF, /BFI, /BFIY, /BFY, /BI, /BIQ, /BIQY, /BIY, /BIYZ, /BIZ, /BQ,
/BQY, /BY, /BYZ, /BZ,
/FI, /FIY, /FY,
/IQ, /IQY, /IY, /IYZ, /IZ,
/QY, /YZ

标准型, 对TEB-SN-IL:

/BY

标准型, 对TES-SP,SF,SL:

/BC, /BCI, /BCIY, /BCY, /BI, /BIY, /BY,
/CI, /CIY, /CY,
/IY

安全认证型, 对TES-SN:

/BIU, /BIUY, /BU, /BUY, /IU, /IUY, /UY,
/BIK, /BIKY, /BK, /BKY, /IK, /IKY, /KY

安全认证型, 对TES-SP,SF,SL:

/BCU, /BCIU, /BCIUY, /BCUY, /BIU, /BIUY, /BU, /BUY,
/CU, /CIU, /CIUY, /CUY, /IU, /IUY, /UY,
/BCK, /BCKI, /BCKIY, /BCKY, /BIK, /BIKY, /BK, /BKY,
/CK, /CKI, /CKIY, /CKY, /IK, /IKY, /KY

18 中位安全位 - 机能70

电子放大器电源(+24Vdc)断开时, 阀芯通过弹簧弹力回到**中位安全位**, 在P-B/A-T机能位, 阀的偏移为阀芯总行程的1%~6%。
中位安全位专门设计用于电子放大器突然停止供给阀电源情况下, 避免执行机构偏移向未知方向(取决于零遮盖阀芯的公差), 降低潜在危险或人员伤害。
由于**中位安全位**, 执行机构的动作突然停止, 其便可以低速度移向P-B/A-T对应的连接方向。
阀芯移向闭环控制位置(零遮盖), 阀的供电电源为24Vdc, 供给电子放大器的参考输入信号为0Vdc (/I选项为12mA)。

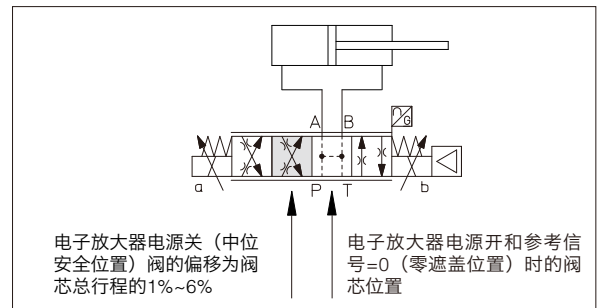

19 电源和信号描述

阀放大器的电子输出信号（如故障或监测信号）禁止直接驱动作为安全功能的启用信号，如控制机器安全型元件的开/关，这也是欧洲标准的要求（流体技术系统和液压元件的安全要求，ISO 4413）。

TEB-SN-IL信号见第 20 节

对于已认证的安全选项：/U见技术样本FY100，/K见技术样本FY200

19.1 电源 (V+和V0)

电源必须足够的稳定或经整流和滤波：若单相整流器，须至少接10000 μ F/40V电容滤波；若三相整流器，须接4700 μ F/40V电容滤波。若为独立电源见19.2节。



每个放大器电源需要串联保险丝：2.5 A 保险丝。

19.2 放大器的逻辑级和通讯电源 (VL+和VL0) - 仅对TES型/Z选项和TES-SP,SF,SL总线型

放大器的逻辑级和通讯电源必须足够的稳定或经整流和滤波：若单相整流器，须至少接10000 μ F/40V电容滤波；若三相整流器，须接4700 μ F/40V电容滤波。

切断针脚1和针脚2电磁铁电源可中断针脚9和针脚10上的放大器逻辑级独立电源，但诊断功能、USB和总线通讯接口仍保持激活。



每个放大器的逻辑级和通讯电源处需要串联保险丝：使用500mA快熔保险丝。

19.3 流量参考输入信号 (Q_输入+)

放大器根据外部参考输入信号闭环控制阀芯位置。

输入参考信号根据阀的型号出厂预设，默认配置标准型为 ± 10 V_{DC}和/I选项为4~20mA。

信号输入范围可通过软件选择电压信号和电流信号，最大范围为 ± 10 V_{DC}或 ± 20 mA。

带有现场总线接口的放大器可以通过软件设定直接接收来自机器控制单元（总线控制器）的参考信号。在这种情况下，模拟型参考信号输入可以被用作开关信号输入范围为0~24V_{DC}。

19.4 压力或力参考输入信号 (F_输入+) - 仅对TES-SP,SF,SL

F_输入+信号(针脚7)的功能取决于所选放大器的参考信号和压力/力闭环控制(见技术样本FS500)。

参考输入信号根据所选阀的型号出厂预设，标准型的默认值为 ± 10 V_{DC}，/I选项为4~20mA。

输入信号可通过软件选择电压和电流形式，最大范围为 ± 10 V_{DC}或 ± 20 mA。

放大器带总线通讯接口，可直接通过软件从机器控制单元（总线通讯接口）接收输入参考信号。

模拟参考输入信号可被用于开关指令，输入范围为0~24V_{DC}。

19.5 流量监测输出信号 (Q_监测) - 不适用于/F

放大器会产生一个模拟输出信号，与实际阀芯位置信号成比例：监测输出信号可通过软件设置，用来显示放大器上的其它信号(如模拟信号，现场总线信号，先导阀芯位置信号)。

监测输出信号根据所选阀的型号出厂预设，标准型的默认值为 ± 10 V_{DC}，/I选项为4~20mA。

输出信号可通过软件配置电压和电流，最大范围为 ± 10 V_{DC}或 ± 20 mA。

19.6 压力或力监测输出信号 (F_监测) - 仅对TES-SP,SF,SL

放大器产生一个模拟输出信号与压力/力复合控制信号成比例：监测输出信号可通过软件设置显示放大器的其它信号(如模拟参考信号，力参考信号)

监测输出信号根据所选阀的型号出厂预设，标准型的默认值为 ± 10 V_{DC}，/I选项为4~20mA。

输出信号可通过软件配置电压和电流，最大范围为 ± 10 V_{DC}或 ± 20 mA。

19.7 使能输入信号 (使能) - 不适用于标准型和/F

要使放大器开始工作，在针脚3（针脚C）输入24V_{DC}电源：使能输入信号可以启动/停止供给到电磁铁的电流，而不切断放大器供电电源；当阀由于安全原因需停止时，它可以被用以激活通讯或放大器的其它功能，这种情况不符合IEC 61508和ISO 13849标准。

使能输入信号可通过软件选择作为通用数字输入信号。

19.8 重复使能输出信号 (R_使能) - 仅对TEB-SN-NP型带/Z选项

重复使能被用作输出使能输入信号的重复信号（见19.7节）。

19.9 故障输出信号 (故障) - 不适用于标准型和/Q

故障输出信号显示放大器的故障状态（电磁铁短路/不接，4~20mA输入信号时电缆断裂，阀芯位置传感器电缆断裂等）。

故障出现时对应的信号为0V_{DC}，正常工作对应的信号为24V_{DC}。

故障状态不受到使能输入信号的影响。故障输出信号可通过软件选择作为数字输出信号。

19.10 远程压力/力传感器输入信号 - 仅对TES-SP,SF,SL

模拟型远程压力传感器或力敏元件可直接连接到放大器上(见21.5节)。

模拟型输入信号根据阀的型号出厂预设，标准型的默认值为 ± 10 V_{DC}，/C选项为4~20mA。

输入信号可通过软件选择配置电流和电压，最大范围是 ± 10 V_{DC}或 ± 20 mA。

根据特殊应用场合的要求，参考压力/力传感器的特征来选择传感器类型(见技术样本FS500)。

19.11 多重PID选择 (D_IN0和D_IN1) - 仅对TES-SP,SF,SL NP型

插头上有两个开关输入信号，用于选择四个压力（力）PID参数设置中的一个，并存储在放大器中。在机器循环工作期间切换压力 PID 的主动设置可以优化系统在不同液压工况（体积、流量等）下的动态响应。

在针脚9和/或针脚10上提供24 V_{DC}或0 V_{DC}，以选择其中一个PID设置参数，如右图二进制代码表所示。格雷代码可通过软件选择。

针脚	PID设置选择			
	设置1	设置2	设置3	设置4
9	0	24 V _{DC}	0	24 V _{DC}
10	0	0	24 V _{DC}	24 V _{DC}

20 IO-LINK信号描述 - 仅对TEB-SN-IL

20.1 IO-Link 通信电源 (L+ 和 L-)

IO-Link 主机为 IO-Link 通信提供专用的 24 Vdc 电源。
最大功耗: 2W
电源 L+、L- 与 P24、N24 的内部电源隔离

20.2 用于放大器逻辑级和阀调节的电源 (P24 和 N24)

IO-Link 主机为阀调节、逻辑级和诊断提供专用的 24 Vdc 电源。
最大功耗: 50W
电源 P24、N24 与 L+、L- 的内部电源隔离

20.3 IO-Link 数据线 (C/Q)

C/Q 信号用于建立 IO-Link 主机和阀之间的通信。

21 电气连接

对于电气连接，已认证安全选项/U见技术样本FY100，/K见技术样本FY200

21.1 主插头信号 - 7芯 (A1) 标准型, /Q和/F选项

引脚	标准型	/Q	/F	技术描述	注释
A	V+			电源24Vdc	输入-电源
B	V0			电源0Vdc	地-电源
C	AGND		AGND	模拟地	地-模拟信号
		使能		阀使能 (24Vdc) 或非使能 (0Vdc), 相对于V0	输入-开/关信号
D	Q_输入+			流量参考输入信号: $\pm 10Vdc/\pm 20mA$ 最大范围 默认设置: 标准型为 $\pm 10Vdc$, /I选项为4~20mA	输入-模拟信号 可软件选择
E	输入-			负参考输入信号相对于Q_输入+	输入-模拟信号
F	Q_监测 相对于: AGND	V0		流量监测输出信号: $\pm 10Vdc/\pm 20mA$ 最大调节范围 默认设置: 标准型为 $\pm 10Vdc$, /I选项为4~20mA	输出-模拟信号 可软件选择
			故障	故障 (0Vdc) 或正常工作 (24Vdc)	输出-开/关信号
G	地			内部连接到放大器壳体上	

21.2 主插头信号-12芯 (A2) /Z选项和TES-SP,SF,SL

引脚	TEB-SN /Z	TES-SN /Z	TES-SP, SF, SL 现场总线	NP	技术描述	注释
1	V+				电源24Vdc	输入-电源
2	V0				电源0Vdc	地-电源
3	使能 相对于: V0	VL0	VL0	V0	阀使能 (24Vdc) 或非使能 (0Vdc)	输入-开/关信号
4	Q_输入+				流量参考输入信号: $\pm 10Vdc/\pm 20mA$ 最大范围 默认设置: 标准型为 $\pm 10Vdc$, /I选项为4~20mA	输入-模拟信号 可软件选择
5	输入-				负参考输入信号相对于Q_输入+和F_输入+	输入-模拟信号
6	Q_监测 相对于: AGND	VL0	VL0	V0	流量监测输出信号: $\pm 10Vdc/\pm 20mA$ 最大调节范围 默认设置: 标准型为 $\pm 10Vdc$, /I选项为4~20mA	输出-模拟信号 可软件选择
7	AGND				模拟地	地-模拟信号
		NC			不接	
8			F_输入+		压力/力参考输入信号: $\pm 10Vdc/\pm 20mA$ 最大范围 默认设置: 标准型为 $\pm 10Vdc$, /I选项为4~20mA	输入-模拟信号 可软件选择
	R_使能				重复使能, 输出使能输入的重复信号, 参考V0	输出-开/关信号
9		NC			不接	
			F_监测 相对于: VL0	V0	压力/力监测输出信号: $\pm 10Vdc/\pm 20mA$ 最大范围 默认设置: 标准型为 $\pm 10Vdc$, /I选项为4~20mA	输出-模拟信号 可软件选择
10	NC				不接	
		VL+			放大器逻辑级和通讯电源24Vdc	输入-电源
11				D_IN0	压力/力PID多重选择, 相对于V0	输入-开/关信号
	NC				不接	
12		VL0			放大器逻辑级和通讯电源0Vdc	地-电源
				D_IN1	压力/力PID多重选择(不适用SF), 相对于V0	输入-开/关信号
PE	故障 相对于: V0	VL0	VL0	V0	故障 (0Vdc) 或正常工作 (24Vdc)	输出-开/关信号
	地				内部连接到放大器壳体上	

注释: 当放大器连接到PC USB端口时, 不要在VL+之前断开VL0

21.3 IO-Link 插头信号 - M12 - 5芯 - 编码A, B类端口 (A) 仅对TEB-SN-IL

引脚	信号	技术描述	注释
1	L+	电源24Vdc用于IO-Link通信	输入-电源
2	P24	电源24Vdc用于阀调节, 逻辑级和诊断功能	输入-电源
3	L-	电源0Vdc用于IO-Link通信	地-电源
4	C/Q	IO-Link数据线	输入/输出-信号
5	N24	电源0Vdc用于阀调节, 逻辑级和诊断功能	地-电源

注: L+, L-和P24、N24为电隔离

21.4 通讯插头 (B) - (C)

(B) USB插头-M12-5芯 缺省配置		
引脚	信号	技术描述 (1)
1	+5V_USB	电源
2	ID	USB闪存识别
3	GND_USB	信号0数据线
4	D-	数据线-
5	D+	数据线+

(C1) (C2) BC现场总线型, 插头-M12-5芯		
引脚	信号	技术描述 (1)
1	CAN_SHLD	屏蔽
2	不用	(C1) - (C2) 直通连接(2)
3	CAN_GND	信号0数据线
4	CAN_H	总线 (高)
5	CAN_L	总线 (低)

(C1) (C2) BP现场总线型, 插头-M12-5芯		
引脚	信号	技术描述 (1)
1	+5V	终端电源信号
2	LINE-A	总线 (高)
3	DGND	数据线和终端信号0
4	LINE-B	总线 (低)
5	屏蔽	

(C1) (C2) EH,EW,EI,EP现场总线型, 插头-M12-4芯		
引脚	信号	技术描述 (1)
1	TX+	传送
2	RX+	接收
3	TX-	传送
4	RX-	接收
壳体	屏蔽	

(1) 建议插头壳体同屏蔽线连接

(2) 引脚2可以连接CAN接口上的+5V外部电源

21.5 远程压力/力传感器插头-M12-5芯-仅对SP, SF, SL (D)

引脚	信号	技术描述	注释	(D1) SP,SL - 单传感器 (1)		(D2) SF - 双传感器 (1)	
				电压	电流	电压	电流
1	VF +24V	电源+24Vdc	输出-电源	连接	连接	连接	连接
2	TR1	第一个传感器信号: ±10Vdc/±20mA 最大范围	输入-模拟信号 可软件选择	连接	连接	连接	连接
3	AGND	传感器电源和信号共用地	共用地	连接	/	连接	/
4	TR2	第二个传感器信号: ±10Vdc/±20mA 最大范围	输入-模拟信号 可软件选择	/	/	连接	连接
5	NC	不接		/	/	/	/

(1) 单/ 双传感器配置通过软件选择

远程压力传感器连接 - 举例

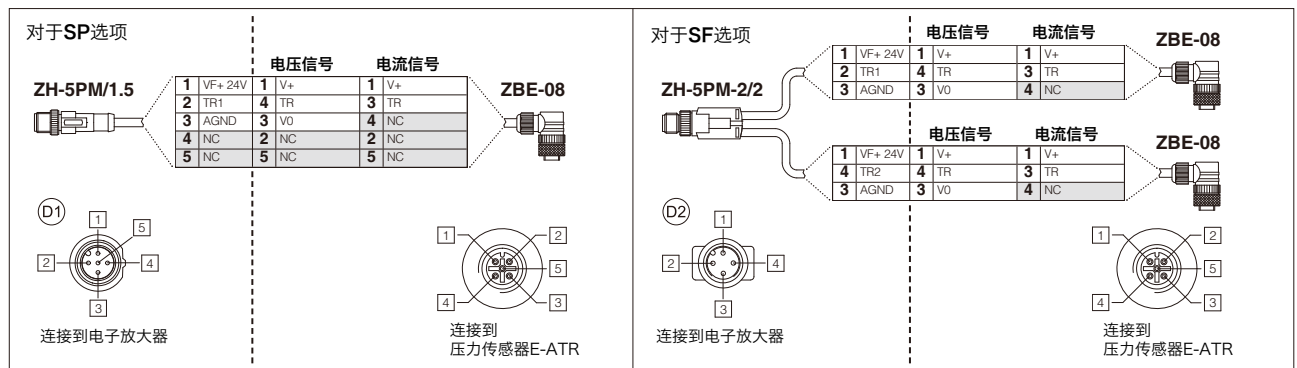

注释: 针脚布局始终参照放大器视角

21.6 TEB-SN-NP型连接外形图

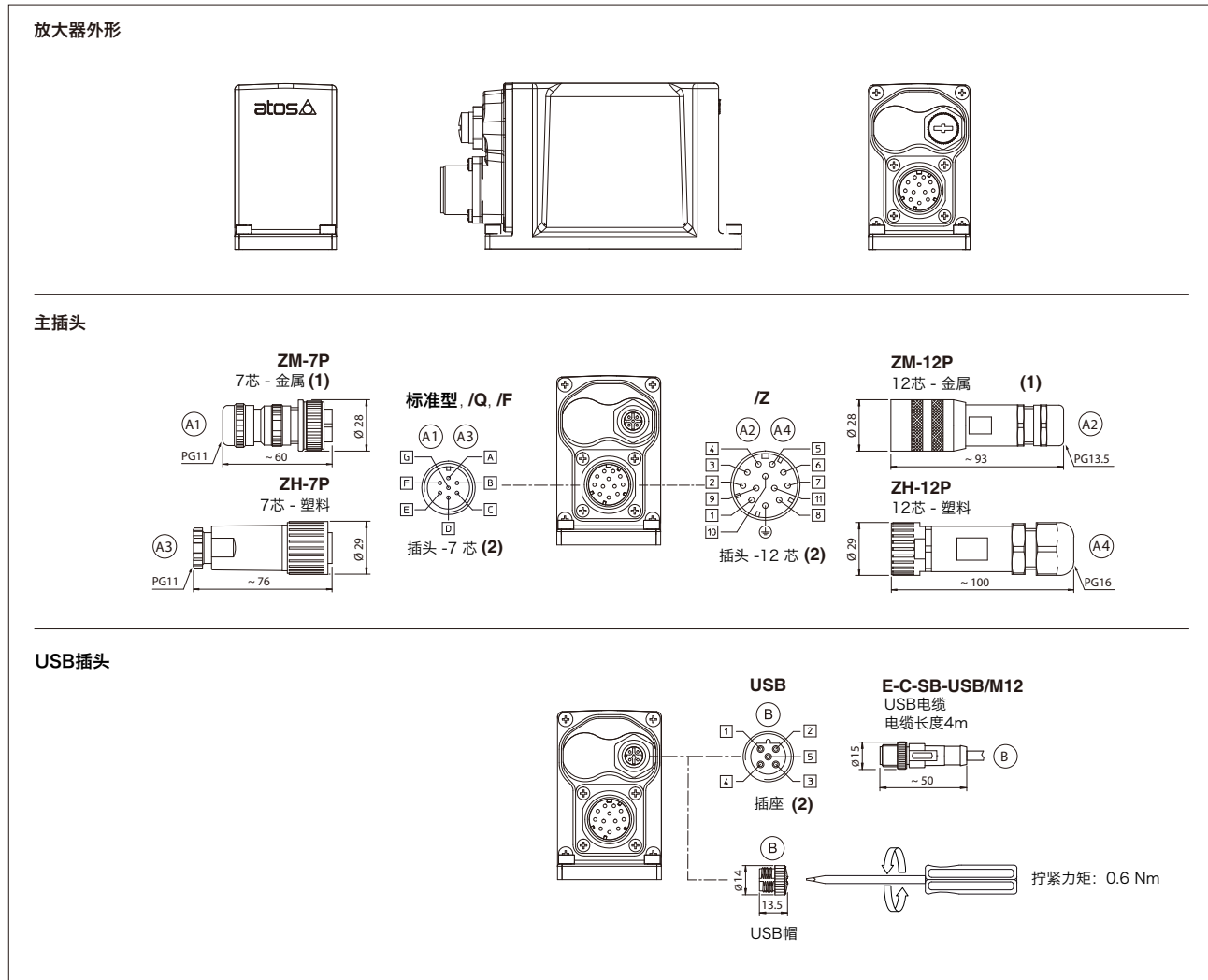

(1) 强烈建议使用金属插头以满足EMC要求

(2) 针脚布局始终参照放大器视角

21.7 TEB-SN-IL型连接外形图

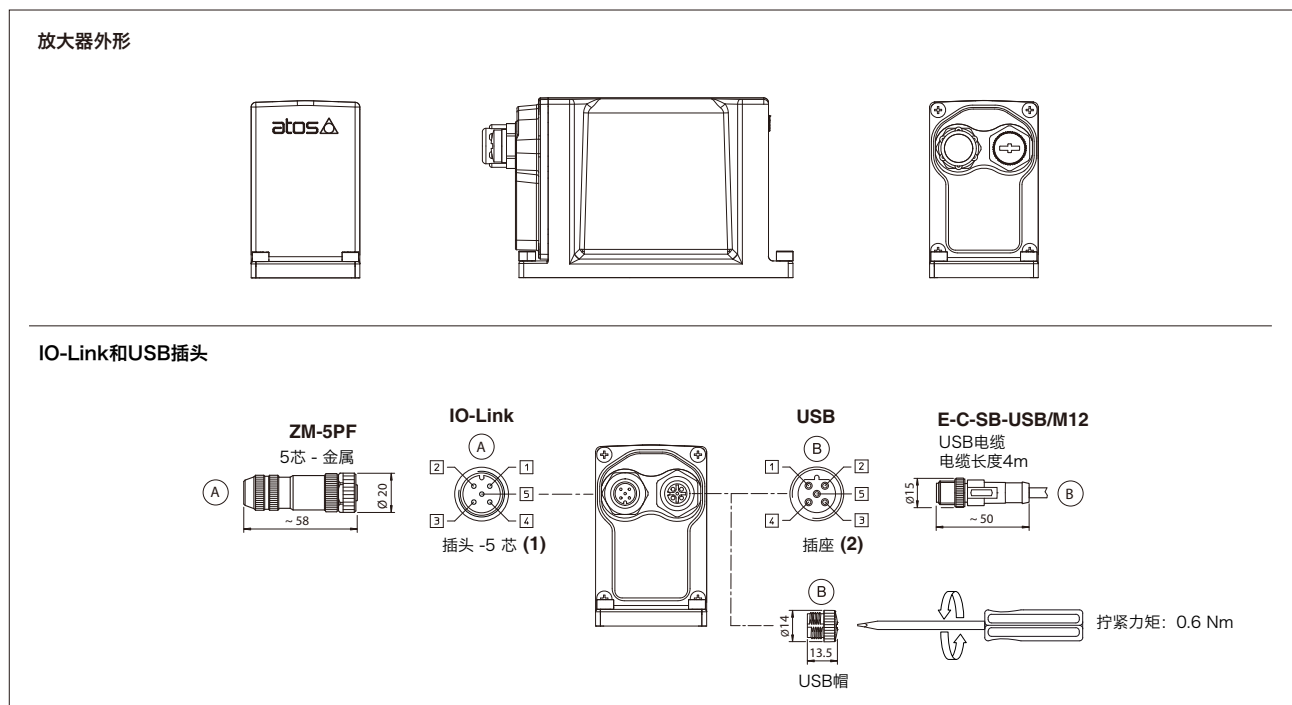

(1) 针脚布局始终参照放大器视角

21.8 TES型连接外形图

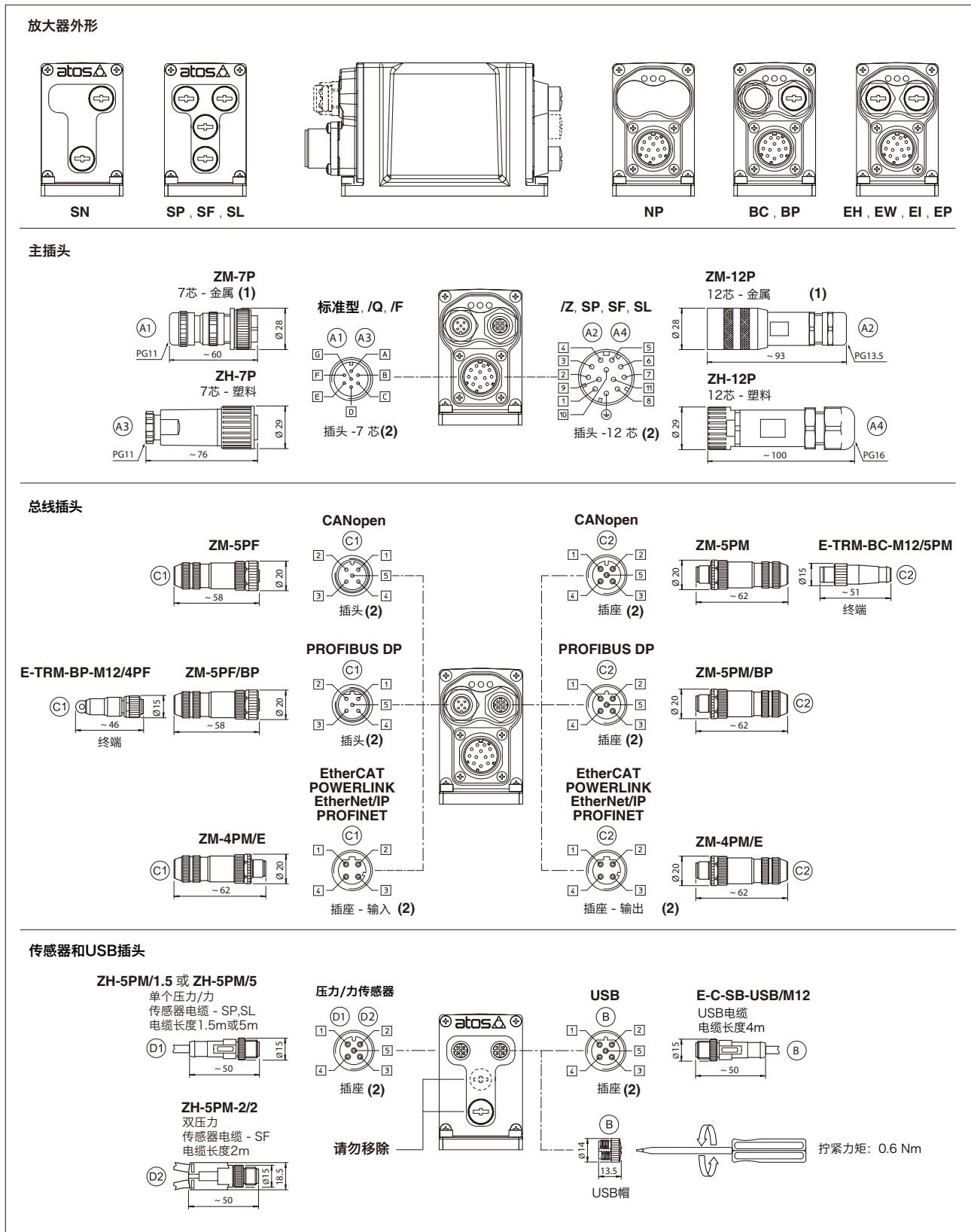

(1) 强烈建议使用金属插头以满足EMC要求

(2) 针脚布局始终参照放大器视角

21.9 LED诊断灯 - 仅对TES型

三个led灯显示放大器工作状态, 可实时进行基本诊断。详细信息请参考放大器用户手册。

现场总线 \ LEDS	NP 无	BC CANopen	BP PROFIBUS DP	EH EtherCAT	EW POWERLINK	EI EtherNet/IP	EP PROFINET	L1 L2 L3
L1		阀状态				LINK/ACT		
L2		网络状态				网络状态		
L3		电磁铁状态				LINK/ACT		

22 输入/输出总线通讯接口

两个现场总线通讯接口可始终用于数字式放大器BC、BP、EH、EW、EI、EP。
这一特点在安装简单、减少布线以及避免使用昂贵的T型接口方面具有相当大的技术优势。
对于BC和BP型，现场总线接口有一个内部直通连接，可以像现场总线网络终端一样使用外部终端(参见技术样本GS500)。
对于EH、EW、EI和EP型，不需要外部终端：每个接口为内部终端。

BC和BP型直通连接

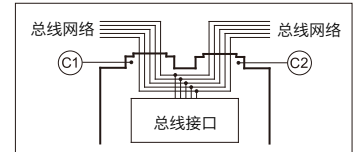

23 插头特征 - 需单独订购

23.1 主插头 - 7芯

插头类型	电源和信号	电源和信号
编码	Ⓐ1 ZM-7P	Ⓐ3 ZH-7P
类型	7芯直圆环插座	7芯直圆环插座
标准	符合MIL-C-5015	符合MIL-C-5015
材料	金属	玻璃纤维增强塑料
电缆夹	PG11	PG11
推荐电缆	LiYCY 7 x 0.75 mm ² max 20m (逻辑级和电源) 或 LiYCY 7 x 1 mm ² max 40m (逻辑级和电源)	LiYCY 7 x 0.75 mm ² max 20m (逻辑级和电源) 或 LiYCY 7 x 1 mm ² max 40m (逻辑级和电源)
导线尺寸	最大 1 mm ² - 可用于7根电线	最大 1 mm ² - 可用于7根电线
连接方式	焊接	焊接
保护等级 (EN60529)	IP 67	IP 67

23.2 主插头 - 12芯

插头类型	电源和信号	电源和信号
编码	Ⓐ2 ZM-12P	Ⓐ4 ZH-12P
类型	12芯直圆环插座	12芯直圆环插座
标准	DIN 43651	DIN 43651
材料	金属	玻璃纤维增强塑料
电缆夹	PG13.5	PG16
推荐电缆	LiYCY 12 x 0.75 mm ² max 20m (逻辑级和电源)	LiYCY 10 x 0.14 mm ² max 40m (逻辑级) LiYY 3 x 1 mm ² max 40m (电源)
导线尺寸	0.5 mm ² 至 1.5 mm ² - 可用于12根电线	0.14 mm ² 至 0.5 mm ² - 可用于9根电线 0.5 mm ² 至 1.5 mm ² - 可用于3根电线
连接方式	压接	压接
保护等级 (EN60529)	IP 67	IP 67

23.3 IO-Link插头 - 仅对TEB-SN-IL

插头类型	IL IO-Link
编码	Ⓐ ZM-5PF
类型	5芯直圆环插座
标准	M12 编码 A - IEC 61076-2-101
材料	金属
电缆夹	压紧螺母 - 电缆直径6-8mm
推荐电缆	5 x 0.75 mm ² max 20 m
连接方式	螺栓端子连接
保护等级 (EN60529)	IP 67

23.4 总线通讯插头

插头类型	BC CANopen (1)		BP PROFIBUS DP (1)		EH EtherCAT, EW POWERLINK, EI EtherNet/IP, EP PROFINET (2)
编码	Ⓒ1 ZM-5PF	Ⓒ2 ZM-5PM	Ⓒ1 ZM-5PF/BP	Ⓒ2 ZM-5PM/BP	Ⓒ1 Ⓒ2 ZM-4PM/E
类型	5芯直圆环插座	5芯直圆环插头	5芯直圆环插座	5芯直圆环插头	4芯直圆环插头
标准	M12 编码 A - IEC 61076-2-101		M12 编码 B - IEC 61076-2-101		M12 编码 D - IEC 61076-2-101
材料	金属		金属		金属
电缆夹	压紧螺母 - 电缆直径6-8mm		压紧螺母 - 电缆直径6-8mm		压紧螺母 - 电缆直径4-8mm
电缆	CANbus 标准 (DR 303-1)		PROFIBUS DP 标准		以太网标准 CAT-5
连接方式	螺栓端子连接		螺栓端子连接		接线板
保护等级 (EN60529)	IP67		IP 67		IP 67

(1) E-TRM-**终端可单独订购 - 见技术样本GS500

(2) 内部终止

23.5 压力/力传感器插头 - 仅对SP,SF,SL

插头类型	SP,SL - 单传感器		SF - 双传感器
编码	Ⓓ1 ZH-5PM/1.5	Ⓓ1 ZH-5PM/5	Ⓓ2 ZH-5PM-2/2
类型	5芯直圆环插头		4芯直圆环插头
标准	M12 编码 A - IEC 61076-2-101		M12 编码 A - IEC 61076-2-101
材料	塑料		塑料
电缆夹	1.5m长	5m长	连接模压电缆 2m长
电缆	5 x 0.25 mm ²		3 x 0.25 mm ² (两种电缆)
连接方式	模压电缆		分线电缆
保护等级 (EN60529)	IP 67		IP 67

DHZO-TEB, DHZO-TES

ISO 4401: 2005

安装界面: 4401-03-02-0-05标准 (见技术样本P005)

(对于/Y安装面: 4401-03-03-0-05标准, 不带X口)

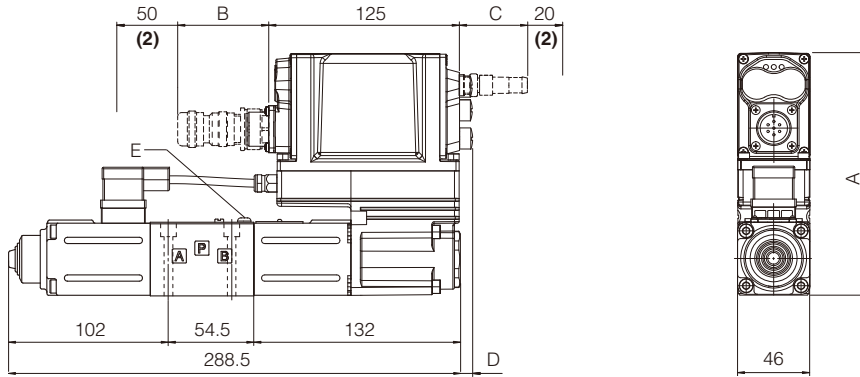

DHZO-*-07	A	B (1)	C (1)	D	E (排气孔)	质量[kg]
TEB - SN - IL	155	60	-	-	3	3.5
TEB - SN - NP	155	100	-	-		
TES - SN - NP, BC, BP, EH	155	100	50	8		
TES - SN - EW, EI, EP	155	100	50	8		
TES - SP, SF, SL - *	155	100	50	8		

(1) 所示尺寸参考较长的主接口。有关所有接口的尺寸, 请参见第21.6、21.7和21.8节

(2) 接口电缆和接口拆卸所需的空间

DKZOR-TEB, DKZOR-TES

ISO 4401: 2005

安装界面: 4401-05-04-0-05标准(见技术样本P005)

(/Y的安装界面是4401-05-05-0-05不带X口)

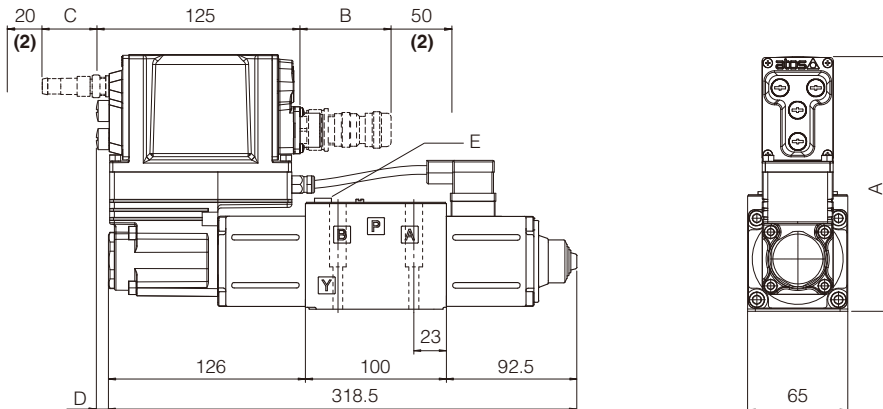



DKZOR-*-17	A	B (1)	C (1)	D	E (排气孔)	质量[kg]
TEB - SN - IL	165	60	-	-	4 或 13	5.4
TEB - SN - NP	165	100	-	-		
TES - SN - NP, BC, BP, EH	165	100	50	8		
TES - SN - EW, EI, EP	165	100	50	8		
TES - SP, SF, SL - *	165	100	50	8		

(1) 所示尺寸参考较长的主接口。有关所有接口的尺寸, 请参见第21.6、21.7和21.8节

(2) 接口电缆和接口拆卸所需的空间

注释: 对于选项/B, 电磁铁, LVDT传感器和集成式数字放大器在A口侧

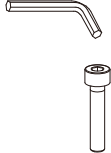
25 紧固螺栓和密封圈

	<p>DHZO</p> <p>紧固螺栓: 4个M5×50内六角螺栓, 12.9级 拧紧力矩 = 8Nm</p>	<p>DKZOR</p> <p>紧固螺栓: 4个M6×40内六角螺栓, 12.9级 拧紧力矩 = 15Nm</p>
	<p>密封圈: 4 OR 108 A,B,P,T口尺寸: Ø 7.5 mm(max) 1 OR 2025 Y口尺寸: Ø 3.2 mm(仅对/Y选项)</p>	<p>密封圈: 5 OR 2050 A,B,P,T口尺寸: Ø 11.2 mm(max) 1 OR 108 Y口尺寸: Ø 5 mm(仅对/Y选项)</p>

26 相关资料

<p>FS001 FS500 FS620 FS900 FY100 FY200 GS500 GS510 GS520</p>	<p>数字式电液产品基本信息 数字式比例阀带P/Q复合控制 数字式比例阀带集成式轴控制器 比例阀的操作和维护规范 安全型比例阀 - 选项/U 安全型比例阀 - 选项/K 编程工具 现场总线 IO-Link界面</p>	<p>K800 电气和电子插头 P005 电液阀的安装界面 QB300 TEB阀调试快速启动 QF300 TES阀调试快速启动 Y010 安全型元件基本信息 E-MAN-RI-LEB TEB/LEB用户手册 E-MAN-RI-LES TES/LES用户手册 E-MAN-RI-LES-S TES/LES带P/Q复合控制用户手册</p>
---	--	---